



VALOHR

by  **Lohr**



VALOHR

SLIDER'S

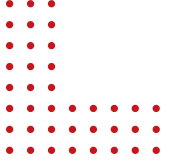

TEKNİK ÖZELLİKLER

ŞASI

ISO 1726 normlarına uygun Lohr uzmanlığıyla sıcak daldırma galvaniz metodu ile uygulanan kaplama teknolojisi ile güçlendirilmiş; kaliteli ve yüksek mukavemete sahip çelikten üretilmiştir. I kesitli iki adet lonjerdondan meydana gelmektedir ve ana kros ile king pin kros bağlantılıdır.

FREN SİSTEMİ

UN ECE R13 regülasyonuna uygun, anti-blokaj (ABS) sistemi ve yalpa kontrol (RSS) sistemi içeren fren lambası üzerinden gerilim beslemesi bulunduran (24V) çift devreli elektro-pnömatik ebs 2s/2m wabco marka fren sistemi bulunmaktadır.

DİNGİLLER

Her biri 9 ton kapasiteli BPW marka 3 adet disk frenli dingil

ELEKTRİK SİSTEMİ

UN ECE R48 regülasyonu ve ADR mevzuatına uygun 1x15 pinli sokete sahip 24V aydınlatma sistemi bulunmaktadır. Ön pozisyon lambaları, yan pozisyon lambaları ve arka stop lambaları LED aydınlatma sistemine sahiptir.

TABAN DÖŞEMESİ

EN283 normlarına uygun, 7200 kg forklift aks yüküne dayanıklı, omega profiller ile güçlendirilmiş, 30 mm kalınlığında fenol reçine kaplı kontrplak taban mevcuttur.

YÜK SABİTLEME

Yan rev üzerinde aralıklarla her iki tarafta yük bağlama noktalarına sahiptir. Her bir yük bağlama noktası 2.5 ton kapasite sağlar ve her tip spanzete uygundur.

ÖN PANEL TİPİ ÇATI TİPİ

Galvaniz kaplamalı çelik tam ön panel ve koruma sacı bulunmaktadır.

Versus marka, arkadan açılabilen, tek taraflı kayar çatı sistemi ile donatılmıştır.

EASYSLIDER

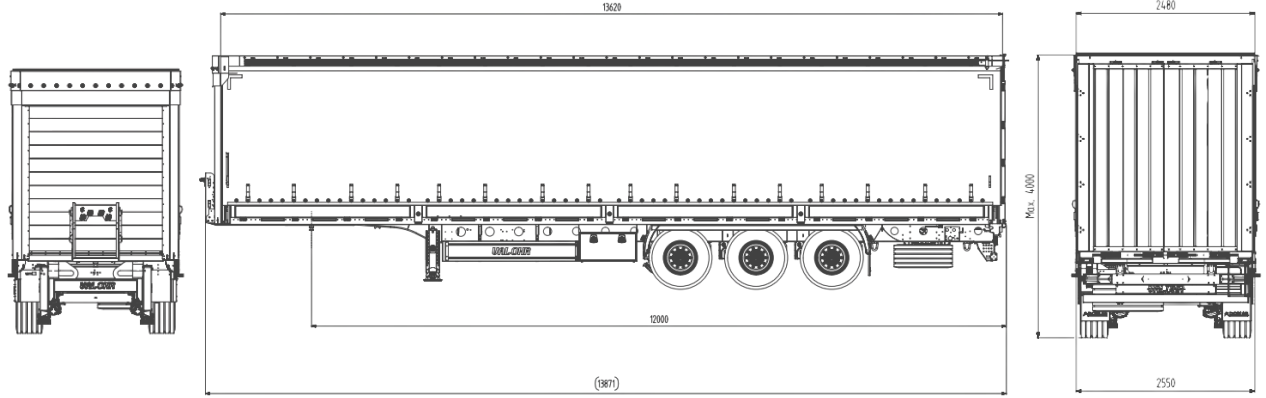
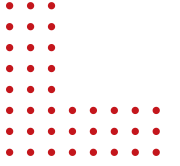

TEKNİK ÖLÇÜLER

5. TEKER YÜKSEKLİĞİ (H5)	1050 -1100 mm
DEVE BOYNU (NH)	120 mm
DİNGİL MESAFESİ (WB)	7700 mm
İÇ NET YÜKSEKLİĞİ (İH)	2750 - 2950 mm
DIŞ UZUNLUK (L)	13680 mm
İÇ UZUNLUK (İL)	13620 mm
ARAÇ GENİŞLİĞİ (W)	2550 mm
İÇ GENİŞLİK (IW)	2480 mm
LASTİK BOYUTU	385/65/R22.5

TEKNİK KAPASİTE

KING PIN KAPASİTESİ	12000 kg
DİNGİL YÜKÜ	27000 kg
TOPLAM AĞIRLIK	39000 kg
PALET KAPASİTESİ	34 EURO PALET

FASTSLIDER

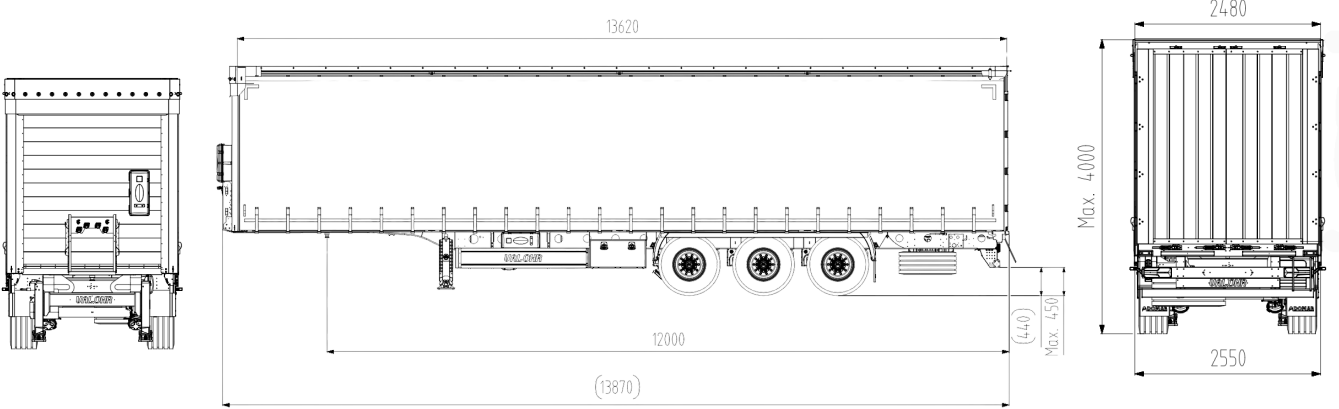

TEKNİK ÖLÇÜLER

5. TEKER YÜKSEKLİĞİ (H5)	1050 -1100 mm
DEVE BOYNU (NH)	120 mm
DİNGİL MESAFESİ (WB)	7700 mm
İÇ NET YÜKSEKLİĞİ (İH)	2750 - 2950 mm
DIŞ UZUNLUK (L)	13680 mm
İÇ UZUNLUK (İL)	13620 mm
ARAÇ GENİŞLİĞİ (W)	2550 mm
İÇ GENİŞLİK (IW)	2480 mm
LASTİK BOYUTU	385/65/R22.5

TEKNİK KAPASİTE

KING PIN KAPASİTESİ	12000 kg
DİNGİL YÜKÜ	27000 kg
TOPLAM AĞIRLIK	39000 kg
PALET KAPASİTESİ	34 EURO PALET

LOHR İSTANBUL TAŞIT ARAÇLARI SAN. TİC. A.Ş.

Bu doküman LOHR İSTANBUL özel mülkiyet altındadır; önceden yazılı izin alınmadan kopyalanamaz veya üçüncü şahıslara aktarılamaz. Tüm tanımlar ve özellikler blog için verilmişlerdir ve herhangi bir yükümlülük oluşturmamaktadırlar. LOHR İSTANBUL bunları önceden bildirmeden değiştirme hakkını saklı tutar.



+90 264 654 59 50



2.Organize Sanayi Bölgesi 4.Yol No:1
54300 Hendek/Sakarya



info@lohr.com.tr
www.lohr.com.tr

VALOHR

FASTSLIDER MEGA

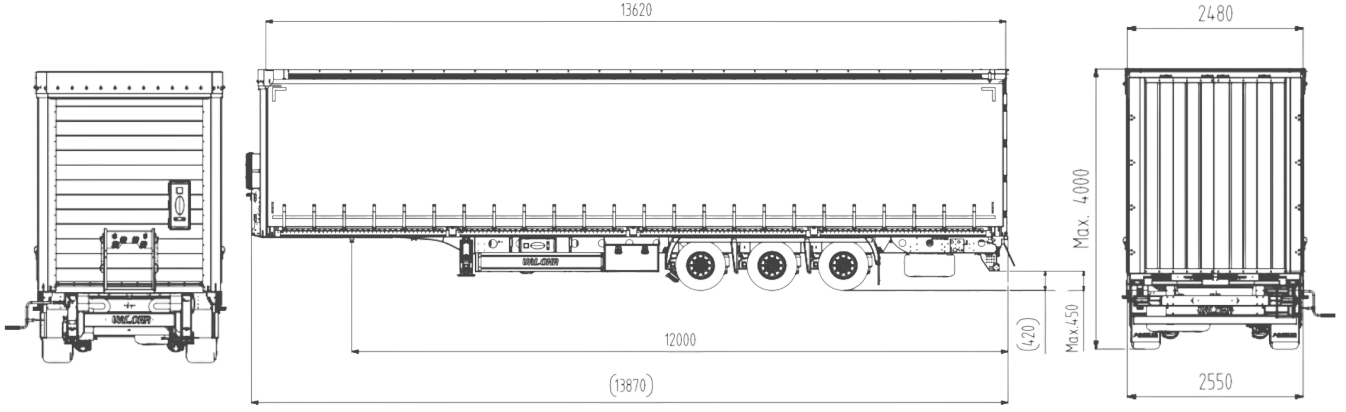
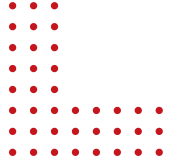

TEKNİK ÖLÇÜLER

5. TEKER YÜKSEKLİĞİ (H5)	950 mm
DEVE BOYNU (NH)	120 mm
DİNGİL MESAFESİ (WB)	7700 mm
İÇ NET YÜKSEKLİĞİ (iH)	2910 - 3010 mm
DIŞ UZUNLUK (L)	13680 mm
İÇ UZUNLUK (iL)	13610 mm
ARAÇ GENİŞLİĞİ (W)	2550 mm
İÇ GENİŞLİK (iW)	2480 mm
LASTİK BOYUT	435/50/R19.5

TEKNİK KAPASİTE

KING PIN KAPASİTESİ	12000 kg
DİNGİL YÜKÜ	27000 kg
TOPLAM AĞIRLIK	39000 kg
PALET KAPASİTESİ	34 EURO PALET



LOHR İSTANBUL TAŞIT ARAÇLARI SAN. TİC. A.Ş.

This document is under exclusive ownership of LOHR İSTANBUL and can not be copied or shared with third parties without a written permission. Photographs and/or drawings herein are for illustrative purposes only. Product specifications are subject to change without notice or obligation.



+90 264 654 59 50



2.Organize Sanayi Bölgesi 4.Yol No:1
54300 Hendek/Sakarya



info@lohr.com.tr
www.lohr.com.tr